

GOLDLEMON

焊接管接头



温州金柠檬流体控制有限公司

1 材料

SS	316
S	304
SL	316L
SC	碳钢
C	A105碳钢
B	黄铜
M2	合金20
M4	合金400
M6	合金600
T	PTFE

2 系列

U	表示直通接头
L	表示90度直角接头
V	表示45度接头
T	表示三通接头
H	表示四通接头
HJ	表示活接接头
CWPB	表示承公称管插焊半管接头
DWPM	表示公称管承插焊管帽

3 端口形式

T	NPT外螺纹
TF	NPT内螺纹
G	ISO/BSP平行外螺纹
GF	ISO/BSP平行内螺纹
GR	压力表接头
R	ISO/BSP锥形外螺纹/ZG
RC	ISO/BSP锥形内螺纹/ZGF
S	UN统一外螺纹/SAE/MS
SF	UN统一内螺纹/SAE/MS
M	米制外螺纹
MF	米制内螺纹
DWP	Pipe公称管焊接头
CWP	Pipe公称管承插焊
DWT	Tupe卡套管焊接头
CWT	Tupe卡套管承插焊
P	卡套短管
A	软管接口(宝塔接口)
AN	37° 外螺纹扩口
ANF	37° 内螺纹扩口
VS	卫生法兰接口

4 端口尺寸

1	= 1/16"	2M	= 2mm
2	= 1/8"	3M	= 3mm
3	= 3/16"	6M	= 6mm
4	= 1/4"	8M	= 8mm
5	= 5/16"	10M	= 10mm
6	= 3/8"	12M	= 12mm
7	= 7/16"	14M	= 14mm
8	= 1/2"	15M	= 15mm
9	= 9/16"	16M	= 16mm
10	= 5/8"	18M	= 18mm
11	= 11/16"	19M	= 19mm
12	= 3/4"	20M	= 20mm
13	= 13/16"	22M	= 22mm
14	= 7/8"	25M	= 25mm
15	= 15/16"	28M	= 28mm
16	= 1"	32M	= 32mm
20	= 1 1/4"	38M	= 38mm
24	= 1 1/2"	50M	= 50mm
28	= 1 3/4"		
32	= 2"		

端口为UN统一螺纹时(S/SF)

2	= 5/16-24
4	= 7/16-20
5	= 1/2-20
6	= 9/16-18
8	= 3/4-16
10	= 7/8-14
12	= 1 1/16-12
14	= 1 3/16-12
16	= 1 5/16-12
20	= 1 5/8-12
24	= 1 7/8-12
32	= 2 1/2-12

端口为米制螺纹时(M/MF)

8	= M8X1
10	= M10X1
12	= M12X1.5
14	= M14X1.5
16	= M16X1.5
18	= M18X1.5
20	= M20X1.5
22	= M22X1.5
24	= M24X1.5
27	= M27X2
30	= M30X2
33	= M33X2

非上述螺纹型号中应注明螺距例：

20X2	= M20X2
27X1.5	= M27X1.5

完整的金柠檬接头型号编码，应包含：材料、系列、第一端口、第二端口四个部分,从左向右，各部分之间以“-”分隔。

端口之间的排列顺序原则：

- 1、第一端口优先使用卡套端，其次为螺纹、焊接、法兰。
- 2、两端口形式代码相同时，以公制尺寸的端口优先；为同种螺纹时，以外螺纹优先；同为焊接时，以公制管焊接优先，其次是英制Tube管焊接，最后是Pipe管焊接。
- 3、按1、2原则优先顺序相同的，以端口尺寸大的作为第一端口。
- 4、当直通或三通或四通端口完全相同时，以任意一个作为第一端口，并省略后面的端口。

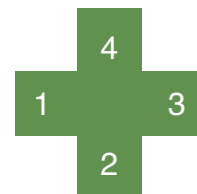

Tupe卡套管承插焊

Tupe卡套管承插焊直通

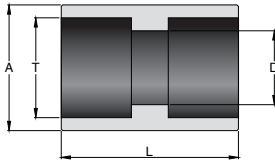

基本订货号 Order information	T in/mm	D 英寸 毫米 (in) (mm)	A 英寸 毫米 (in) (mm)	L 英寸 毫米 (in) (mm)	压力等级 PSL
-U-CWT4	1/4	0.19 4.8	0.48 12.2	0.75 19.0	10000
-U-CWT6	3/8	0.28 7.1	0.60 15.2	0.88 22.4	8000
-U-CWT8	1/2	0.41 10.4	0.73 18.5	1.06 26.9	6600
-U-CWT10	5/8	0.50 12.7	0.86 21.8	1.18 30.0	6000
-U-CWT12	3/4	0.63 16.0	1.04 26.4	1.31 33.3	5900
-U-CWT16	1	0.88 22.4	1.36 34.5	1.44 36.6	5600
-U-CWT8M	8	0.24 6	0.55 14	0.79 20	3800
-U-CWT10M	10	0.31 8	0.63 16	0.87 22	3600
-U-CWT12M	12	0.39 10	0.75 19	0.98 25	3560
-U-CWT14M	14	0.43 11	0.83 21	1.06 27	3500
-U-CWT16M	16	0.47 12	0.94 24	1.14 29	3160
-U-CWT18M	18	0.55 14	1.02 26	1.26 32	2870
-U-CWT20M	20	0.59 15	1.14 29	1.34 34	2700
-U-CWT25M	25	0.75 19	1.34 34	1.42 36	2640

Tupe卡套管承插焊直通变径

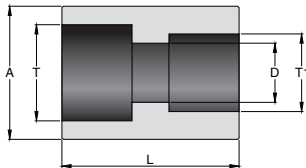

基本订货号 Order information	T in/mm	T1 in/mm	D 英寸 毫米 (in) (mm)	A 英寸 毫米 (in) (mm)	L 英寸 毫米 (in) (mm)	压力等级 PSL
-U-CWT6-CWT4	1/4	3/8	0.19 4.8	0.60 15.2	0.88 22.4	10000
-U-CWT8-CWT4	1/4	1/2	0.19 4.8	0.73 18.5	1.06 26.9	8000
-U-CWT10-CWT4	1/4	5/8	0.19 4.8	0.86 21.8	1.18 30.0	6600
-U-CWT8-CWT6	3/8	1/2	0.28 7.1	0.73 18.5	1.06 26.9	6000
-U-CWT10-CWT6	3/8	5/8	0.28 7.1	0.86 21.8	1.18 30.0	5900
-U-CWT12-CWT6	3/8	3/4	0.28 7.1	1.04 26.4	1.31 33.3	5600
-U-CWT10-CWT8	1/2	5/8	0.41 10.4	0.86 21.8	1.18 30.0	3800
-U-CWT12-CWT8	1/2	3/4	0.41 10.4	1.04 26.4	1.31 33.3	3600
-U-CWT12-CWT10	5/8	3/4	0.50 12.7	1.04 26.4	1.31 33.3	3600
-U-CWT10M-CWT8M	8	10	0.24 6	0.63 16	0.87 22	3800
-U-CWT12M-CWT8M	8	12	0.24 6	0.75 19	0.98 25	3800
-U-CWT12M-CWT10M	10	12	0.31 8	0.75 19	0.98 25	3600
-U-CWT14M-CWT10M	10	14	0.31 8	0.83 21	1.06 27	3600
-U-CWT14M-CWT12M	12	14	0.39 10	0.83 21	1.06 27	3560
-U-CWT16M-CWT12M	12	16	0.39 10	0.94 24	1.14 29	3560
-U-CWT16M-CWT14M	14	16	0.43 11	0.94 24	1.14 29	3500
-U-CWT18M-CWT16M	16	18	0.47 12	1.02 26	1.26 32	3160
-U-CWT20M-CWT16M	16	20	0.47 12	1.14 29	1.34 34	3160
-U-CWT25M-CWT20M	20	25	0.59 15	1.34 34	1.42 36	2700

Tupe卡套管承插焊直角

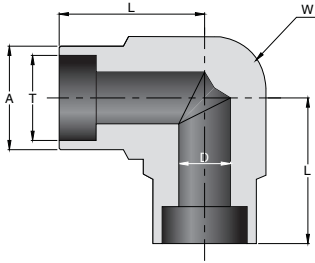

基本订货号 Order information	T in/mm	D 英寸 毫米 (in) (mm)		A 英寸 毫米 (in) (mm)		L 英寸 毫米 (in) (mm)		W 英寸 毫米 (in) (mm)		压力等级 PSL
-L-CWT4	1/4	0.19	4.8	0.48	12.2	0.75	19	0.50	12.7	10000
-L-CWT6	3/8	0.28	7.1	0.60	15.2	0.94	24	0.69	17.5	8000
-L-CWT8	1/2	0.41	10.4	0.73	18.5	1.02	26	0.75	19.0	6600
-L-CWT10	5/8	0.50	12.7	0.86	21.8	1.10	28	0.94	23.8	6000
-L-CWT12	3/4	0.63	16.0	1.04	26.4	1.18	30	1.06	27.0	5900
-L-CWT16	1	0.88	22.4	1.36	34.5	1.42	36	1.30	33.0	5600
-L-CWT8M	8	0.24	6	0.55	14.0	0.83	21	0.56	14.3	3800
-L-CWT10M	10	0.31	8	0.63	16.0	0.94	24	0.69	17.5	3600
-L-CWT12M	12	0.39	10	0.73	18.5	1.02	26	0.75	19.0	3560
-L-CWT14M	14	0.43	11	0.81	20.5	1.02	26	0.82	20.8	3500
-L-CWT16M	16	0.47	12	0.93	23.5	1.10	28	0.94	23.8	3160
-L-CWT18M	18	0.55	14	1.02	26.0	1.18	30	1.06	27.0	2870
-L-CWT20M	20	0.59	15	1.04	26.5	1.18	30	1.06	27.0	2700
-L-CWT25M	25	0.75	19	1.34	34.0	1.42	36	1.30	33.0	2640

Tupe卡套管承插焊45° 接头

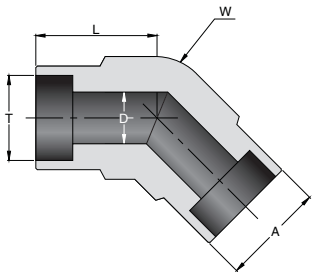

基本订货号 Order information	T in/mm	D 英寸 毫米 (in) (mm)		A 英寸 毫米 (in) (mm)		L 英寸 毫米 (in) (mm)		W 英寸 毫米 (in) (mm)		压力等级 PSL
-V-CWT4	1/4	0.19	4.8	0.48	12.2	0.75	19	0.50	12.7	10000
-V-CWT6	3/8	0.28	7.1	0.60	15.2	0.94	24	0.69	17.5	8000
-V-CWT8	1/2	0.41	10.4	0.73	18.5	1.02	26	0.75	19.0	6600
-V-CWT10	5/8	0.50	12.7	0.86	21.8	1.10	28	0.94	23.8	6000
-V-CWT12	3/4	0.63	16.0	1.04	26.4	1.18	30	1.06	27.0	5900
-V-CWT16	1	0.88	22.4	1.36	34.5	1.42	36	1.30	33.0	5600
-V-CWT8M	8	0.24	6	0.55	14.0	0.83	21	0.56	14.3	3800
-V-CWT10M	10	0.31	8	0.63	16.0	0.94	24	0.69	17.5	3600
-V-CWT12M	12	0.39	10	0.73	18.5	1.02	26	0.75	19.0	3560
-V-CWT14M	14	0.43	11	0.81	20.5	1.02	26	0.82	20.8	3500
-V-CWT16M	16	0.47	12	0.93	23.5	1.10	28	0.94	23.8	3160
-V-CWT18M	18	0.55	14	1.02	26.0	1.18	30	1.06	27.0	2870
-V-CWT20M	20	0.59	15	1.04	26.5	1.18	30	1.06	27.0	2700
-V-CWT25M	25	0.75	19	1.34	34.0	1.42	36	1.30	33.0	2640

Tupe卡套管承插焊

Tupe卡套管承插焊三通

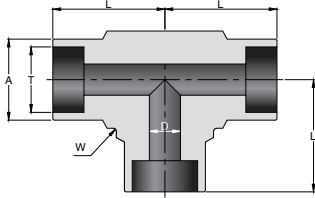

基本订货号 Order information	T in/mm	D 英寸 毫米 (in) (mm)		A 英寸 毫米 (in) (mm)		L 英寸 毫米 (in) (mm)		W 英寸 毫米 (in) (mm)		压力等级 PSL
-T-CWT2	1/8	0.11	2.8	0.35	9.0	0.55	14	0.37	9.5	10000
-T-CWT4	1/4	0.19	4.8	0.48	12.2	0.75	19	0.50	12.7	10000
-T-CWT6	3/8	0.28	7.1	0.60	15.2	0.94	24	0.69	17.5	8000
-T-CWT8	1/2	0.41	10.4	0.73	18.5	1.02	26	0.75	19.0	6600
-T-CWT10	5/8	0.50	12.7	0.86	21.8	1.10	28	0.94	23.8	6000
-T-CWT12	3/4	0.63	16.0	1.04	26.4	1.18	30	1.06	27.0	5900
-T-CWT16	1	0.88	22.4	1.36	34.5	1.42	36	1.30	33.0	5600
-T-CWT8M	8	0.24	6	0.55	14.0	0.83	21	0.56	14.3	3800
-T-CWT10M	10	0.31	8	0.63	16.0	0.94	24	0.69	17.5	3600
-T-CWT12M	12	0.39	10	0.73	18.5	1.02	26	0.75	19.0	3560
-T-CWT14M	14	0.43	11	0.81	20.5	1.02	26	0.82	20.8	3500
-T-CWT16M	16	0.47	12	0.93	23.5	1.10	28	0.94	23.8	3160
-T-CWT18M	18	0.55	14	1.02	26.0	1.18	30	1.06	27.0	2870
-T-CWT20M	20	0.59	15	1.04	26.5	1.18	30	1.06	27.0	2700
-T-CWT25M	25	0.75	19	1.34	34.0	1.42	36	1.30	33.0	2640

Tupe卡套管承插焊四通

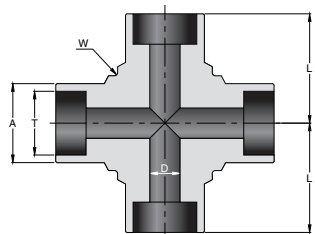

基本订货号 Order information	T in/mm	D 英寸 毫米 (in) (mm)		A 英寸 毫米 (in) (mm)		L 英寸 毫米 (in) (mm)		W 英寸 毫米 (in) (mm)		压力等级 PSL
-H-CWT4	1/4	0.19	4.8	0.48	12.2	0.75	19	0.50	12.7	10000
-H-CWT6	3/8	0.28	7.1	0.60	15.2	0.94	24	0.69	17.5	8000
-H-CWT8	1/2	0.41	10.4	0.73	18.5	1.02	26	0.75	19.0	6600
-H-CWT10	5/8	0.50	12.7	0.86	21.8	1.10	28	0.94	23.8	6000
-H-CWT12	3/4	0.63	16.0	1.04	26.4	1.18	30	1.06	27.0	5900
-H-CWT16	1	0.88	22.4	1.36	34.5	1.42	36	1.30	33.0	5600
-H-CWT8M	8	0.24	6	0.55	14.0	0.83	21	0.56	14.3	3800
-H-CWT10M	10	0.31	8	0.63	16.0	0.94	24	0.69	17.5	3600
-H-CWT12M	12	0.39	10	0.73	18.5	1.02	26	0.75	19.0	3560
-H-CWT14M	14	0.43	11	0.81	20.5	1.02	26	0.82	20.8	3500
-H-CWT16M	16	0.47	12	0.93	23.5	1.10	28	0.94	23.8	3160
-H-CWT18M	18	0.55	14	1.02	26.0	1.18	30	1.06	27.0	2870
-H-CWT20M	20	0.59	15	1.04	26.5	1.18	30	1.06	27.0	2700
-H-CWT25M	25	0.75	19	1.34	34.0	1.42	36	1.30	33.0	2640

Tupe卡套管承插焊转NPT外螺纹直通

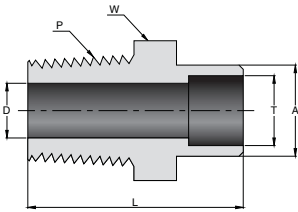

基本订货号	T	P	D		A		L		W		压力等级
Order information	in/mm	(NPT)	英寸	毫米	英寸	毫米	英寸	毫米	英寸	毫米	PSL
-U-T4-CWT4	1/4	1/4	0.19	4.8	0.48	12.2	1.14	29	0.56	14.2	3800
-U-T4-CWT6	3/8	1/4	0.28	7.1	0.60	15.2	1.26	32	0.62	15.8	3800
-U-T6-CWT6	3/8	3/8	0.28	7.1	0.60	15.2	1.26	32	0.69	17.4	3700
-U-T8-CWT6	3/8	1/2	0.28	7.1	0.60	15.2	1.46	37	0.87	22.2	3700
-U-T4-CWT8	1/2	1/4	0.41	10.4	0.73	18.5	1.30	33	0.75	19.0	3100
-U-T6-CWT8	1/2	3/8	0.41	10.4	0.73	18.5	1.30	33	0.75	19.0	3100
-U-T8-CWT8	1/2	1/2	0.41	10.4	0.73	18.5	1.50	38	0.87	22.2	3100
-U-T8-CWT12	3/4	1/2	0.63	16.0	1.04	26.4	1.73	43.9	1.06	27.0	2900
-U-T4-CWT8M	8	1/4	0.24	6	0.55	14	1.18	30	0.56	14.2	3800
-U-T4-CWT12M	12	1/4	0.39	10	0.73	18.5	1.26	32	0.75	19.0	3560
-U-T6-CWT12M	12	3/8	0.39	10	0.73	18.5	1.34	34	0.75	19.0	3560
-U-T8-CWT12M	12	1/2	0.39	10	0.73	18.5	1.42	36	0.87	22.2	3560
-U-T6-CWT14M	14	3/8	0.43	11	0.81	20.5	1.42	36	0.87	22.2	3500
-U-T8-CWT14M	14	1/2	0.43	11	0.81	20.5	1.50	38	0.87	22.2	3500
-U-T8-CWT16M	16	1/2	0.47	12	0.93	23.5	1.54	39	0.94	24.0	3160
-U-T8-CWT20M	20	1/2	0.59	15	1.04	26.5	1.73	43.9	1.06	27.0	2760

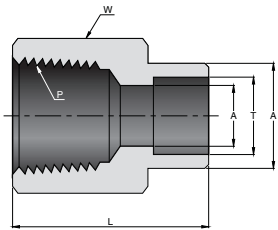

Tupe卡套管承插焊转NPT内螺纹直通

基本订货号	T	P	D		A		L		W		压力等级
Order information	in/mm	(NPT)	英寸	毫米	英寸	毫米	英寸	毫米	英寸	毫米	PSL
-U-TF2-CWT2	1/8	1/8	0.11	2.8	0.35	9.0	0.83	21.1	0.56	14.2	3080
-U-TF2-CWT4	1/4	1/8	0.19	4.8	0.48	12.2	1.05	26.7	0.56	14.2	3080
-U-TF4-CWT4	1/4	1/4	0.19	4.8	0.48	12.2	1.18	30.0	0.75	19.0	3100
-U-TF4-CWT6	3/8	1/4	0.28	7.1	0.60	15.2	1.24	31.5	0.75	19.0	3100
-U-TF6-CWT8	1/2	3/8	0.41	10.4	0.73	18.5	1.36	34.5	0.87	22.2	2500
-U-TF8-CWT8	1/2	1/2	0.41	10.4	0.73	18.5	1.59	40.4	1.06	27.0	2320
-U-TF12-CWT12	3/4	3/4	0.63	16.0	1.04	26.4	1.73	43.9	1.31	33.3	2180
-U-TF4-CWT8M	8	1/4	0.24	6	0.55	14	1.24	31.5	0.75	19.0	3100
-U-TF4-CWT10M	10	1/4	0.31	8	0.63	16	1.26	32.0	0.75	19.0	3100
-U-TF6-CWT14M	14	3/8	0.43	11	0.81	20.5	1.38	35.0	0.87	22.2	2500
-U-TF8-CWT14M	14	1/2	0.43	11	0.81	20.5	1.61	41.0	1.06	27.0	2300
-U-TF8-CWT16M	16	1/2	0.47	12	0.93	23.5	1.69	43.0	1.06	27.0	2300
-U-TF4-CWT20M	20	1/4	0.59	15	1.04	26.5	1.73	44.0	1.31	33.3	2300
-U-TF4-CWT25M	25	1/4	0.75	19	1.34	34.0	1.81	46.0	1.31	33.3	2300

Tube卡套管承插焊

Tube卡套管承插焊转NPT外螺纹直角

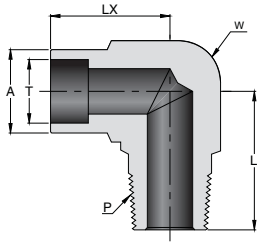

基本订货号	T	P	D		A		L		Lx		W		压力等级
Order information	in/mm	(NPT)	英寸	毫米	英寸	毫米	英寸	毫米	英寸	毫米	英寸	毫米	PSL
-L-T4-CWT4	1/4	1/4	0.19	4.8	0.48	12.2	0.94	24	0.83	21	0.56	14.2	3800
-L-T4-CWT6	3/8	1/4	0.28	7.1	0.60	15.2	1.02	26	0.91	23	0.69	17.4	3800
-L-T6-CWT6	3/8	3/8	0.28	7.1	0.60	15.2	1.02	26	0.94	24	0.69	17.4	3700
-L-T8-CWT6	3/8	1/2	0.28	7.1	0.60	15.2	1.34	34	1.02	26	0.94	23.8	3650
-L-T8-CWT8	1/2	1/2	0.41	10.4	0.73	18.5	1.34	34	1.02	26	0.94	23.8	3100
-L-T12-CWT12	3/4	3/4	0.63	16	1.04	26.4	1.46	37	1.18	30	1.06	27.0	2950
-L-T4-CWT8M	8	1/4	0.24	6	0.55	14	0.94	24	0.83	21	0.56	14.2	3100
-L-T4-CWT10M	10	1/4	0.31	8	0.63	16	1.02	26	0.91	23	0.69	17.4	3100
-L-T6-CWT12M	12	3/8	0.39	10	0.73	18.5	1.10	28	1.02	26	0.75	19.0	2500
-L-T8-CWT14M	14	1/2	0.43	11	0.81	20.5	1.34	34	1.02	26	0.94	23.8	2300
-L-T8-CWT16M	16	1/2	0.47	12	0.93	23.5	1.34	34	1.02	26	0.94	23.8	2300
-L-T8-CWT20M	20	3/4	0.59	15	1.04	26.5	1.46	37	1.18	30	1.06	27	2300
-L-T12-CWT25M	25	3/4	0.75	19	1.34	34	1.81	46	1.42	36	1.31	33.3	2300

Tube卡套管承插焊转NPT外螺纹直角

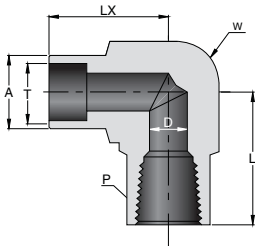

基本订货号	T	P	D		A		L		Lx		W		压力等级
Order information	in/mm	(NPT)	英寸	毫米	英寸	毫米	英寸	毫米	英寸	毫米	英寸	毫米	PSL
-L-TF4-CWT4	1/4	1/4	0.19	4.8	0.48	12.2	1.02	26	0.91	23	0.69	17.4	3000
-L-TF6-CWT4	1/4	3/8	0.19	4.8	0.48	12.2	1.30	33	1.02	26	0.82	20.8	2800
-L-TF6-CWT6	3/8	3/8	0.28	7.1	0.60	15.2	1.30	33	1.02	26	0.82	20.8	2500
-L-TF8-CWT6	3/8	1/2	0.28	7.1	0.60	15.2	1.46	37	1.18	30	1.06	27.0	2100
-L-TF8-CWT8	1/2	1/2	0.41	10.4	0.73	18.5	1.46	37	1.18	30	1.06	27.0	2100
-L-TF12-CWT12	3/4	3/4	0.63	16	1.04	26.4	1.81	46	1.42	36	1.31	33.3	2100
-L-TF4-CWT8M	8	1/4	0.24	6	0.55	14	1.02	26	0.91	23	0.69	17.4	3000
-L-TF4-CWT10M	10	1/4	0.31	8	0.63	16	1.02	26	0.91	23	0.69	17.4	3000
-L-TF6-CWT12M	12	3/8	0.39	10	0.73	18.5	1.30	33	1.02	26	0.82	20.8	2800
-L-TF6-CWT14M	14	3/8	0.43	11	0.81	20.5	1.30	33	1.02	26	0.82	20.8	2600
-L-TF8-CWT16M	16	1/2	0.47	12	0.93	23.5	1.46	37	1.18	30	1.06	27	2100
-L-TF8-CWT20M	20	1/2	0.55	14	1.02	26	1.46	37	1.18	30	1.06	27	2100

Pipe公称管承插焊直通

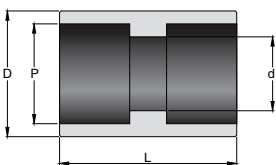

基本订货号	DN	P		D		d		L		压力等级
Order information	(in)	英寸	毫米	英寸	毫米	英寸	毫米	英寸	毫米	PSL
-U-CWP4	1/4	0.55	14	0.79	20	0.31	8	0.87	22	3000
-U-CWP6	3/8	0.67	17	0.94	24	0.39	10	1.02	26	3000
-U-CWP8	1/2	0.85	21.7	1.14	29	0.59	15	1.26	32	3000
-U-CWP12	3/4	1.06	27.0	1.40	35.5	0.79	20	1.42	36	3000
-U-CWP16	1	1.33	33.8	1.72	43.8	1.02	26	1.65	42	3000
-U-CWP20	1 1/4	1.67	42.5	2.09	53.1	1.34	34	1.81	46	3000
-U-CWP24	1 1/2	1.91	48.6	2.35	59.6	1.57	40	1.97	50	3000
-U-CWP4-X	1/4	0.55	14	2.87	22	0.24	6	0.87	22	6000
-U-CWP6-X	3/8	0.67	17	1.06	27	0.31	8	1.02	26	6000
-U-CWP8-x	1/2	0.85	21.7	1.30	33	0.43	11	1.26	32	6000
-U-CWP12-x	3/4	1.06	27.0	1.54	39	0.58	14.8	1.42	36	6000
-U-CWP16-x	1	1.33	33.8	1.89	48	0.79	20	1.65	42	6000
-U-CWP20-x	1 1/4	1.67	42.5	2.24	57	1.13	28.7	1.81	46	6000
-U-CWP24-x	1 1/2	1.91	48.6	2.52	64	1.31	33.2	1.97	50	6000

后面加-x为加厚型

Pipe公称管承插焊变径直通

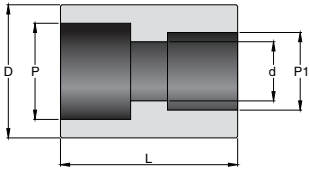

基本订货号 Order information	DN (in)	P1 英寸 毫米 (in) (mm)	P 英寸 毫米 (in) (mm)	D 英寸 毫米 (in) (mm)	d 英寸 毫米 (in) (mm)	L 英寸 毫米 (in) (mm)	压力等级 PSL
-U-CWP6-CWP4	1/4-3/8	0.55 14	0.67 17	0.94 24	0.31 8	1.02 26	3000
-U-CWP8-CWP6	3/8-1/2	0.67 17	0.85 21.7	1.14 29	0.39 10	1.26 32	3000
-U-CWP12-CWP8	1/2-3/4	0.85 21.7	1.06 27	1.40 35.5	0.59 15	1.42 36	3000
-U-CWP16-CWP12	3/4-1	1.06 27	1.33 33.8	1.72 43.8	0.79 20	1.65 42	3000
-U-CWP20-CWP16	1-1 1/4	1.33 33.8	1.67 42.5	2.09 53.1	1.02 26	1.81 46	3000
-U-CWP24-CWP20	1 1/4-1 1/2	1.67 42.5	1.91 48.6	2.35 59.6	1.34 34	1.97 50	3000
-U-CWP24-CWP12	1 1/4-3/4	1.91 48.6	1.06 27	2.35 59.6	0.79 20	1.97 50	3000
-U-CWP24-CWP16	1 1/2-1	1.91 48.6	1.33 33.8	2.35 59.6	1.02 26	1.97 50	3000
-U-CWP6-CWP4-X	1/4-3/8	0.55 14	0.67 17	1.06 27	0.24 6	1.02 26	6000
-U-CWP8-CWP6-X	3/8-1/2	0.67 17	0.85 21.7	1.30 33	0.31 8	1.26 32	6000
-U-CWP12-CWP8-X	1/2-3/4	0.85 21.7	1.06 27	1.54 39	0.43 11	1.42 36	6000
-U-CWP16-CWP12-X	3/4-1	1.06 27	1.33 33.8	1.89 48	0.58 14.8	1.65 42	6000
-U-CWP20-CWP16-X	1-1 1/4	1.33 33.8	1.67 42.5	2.24 57	0.79 20	1.81 46	6000
-U-CWP24-CWP20-X	1 1/4-1 1/2	1.67 42.5	1.91 48.6	2.52 64	1.13 28.7	1.97 50	6000
-U-CWP20-CWP12-X	1 1/4-3/4	1.91 48.6	1.06 27	2.52 64	0.58 14.8	1.97 50	6000
-U-CWP24-CWP16-X	1 1/2-1	1.91 48.6	1.33 33.8	2.52 64	0.79 20	1.97 50	6000

后面加-x为加厚型

Pipe公称管承插焊直角

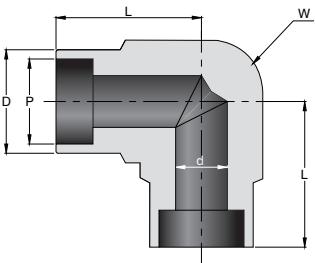

基本订货号 Order information	DN (in)	P 英寸 毫米 (in) (mm)	D 英寸 毫米 (in) (mm)	d 英寸 毫米 (in) (mm)	L 英寸 毫米 (in) (mm)	W 英寸 毫米 (in) (mm)	压力等级 PSL
-L-CWP4	1/4	0.55 14	0.79 20	0.31 8	1.02 26	0.82 20.8	3000
-L-CWP6	3/8	0.67 17	0.94 24	0.39 10	1.10 28	0.94 24	3000
-L-CWP8	1/2	0.85 21.7	1.14 29	0.59 15	1.18 30	1.18 30	3000
-L-CWP12	3/4	1.06 27	1.40 35.5	0.79 20	1.42 36	1.30 33.0	3000
-L-CWP16	1	1.33 33.8	1.72 43.8	1.02 26	1.50 38	1.50 38.0	3000
-L-CWP20	1 1/4	1.67 42.5	2.09 53.1	1.34 34	1.73 44	1.81 46.0	3000
-L-CWP24	1 1/2	1.91 48.6	2.35 59.6	1.57 40	1.89 48	1.97 50	3000
-L-CWP4-X	1/4	0.55 14	0.87 22	0.24 6	1.02 26	0.94 23.8	3000
-L-CWP6-X	3/8	0.67 17	1.06 27	0.31 8	1.10 28	1.06 27	6000
-L-CWP8-X	1/2	0.85 21.7	1.30 33	0.43 11	1.18 30	1.18 30	6000
-L-CWP12-X	3/4	1.06 27	1.54 39	0.58 14.8	1.42 36	1.30 33.0	6000
-L-CWP16-X	1	1.33 33.8	1.89 48	0.79 20	1.50 38	1.81 46	6000
-L-CWP20-X	1 1/4	1.67 42.5	2.24 57	1.13 28.7	1.73 44	1.97 50	6000
-L-CWP24-X	1 1/2	1.91 48.6	2.52 64	1.31 33.2	1.89 48	2.28 58	6000

后面加-x为加厚型

Pipe公称管承插焊

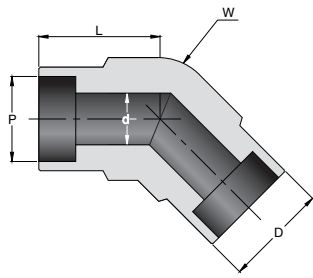

Pipe公称管承插焊45° 接头

基本订货号 Order information	DN (in)	P		D		d		L		W		压力等级 PSL
		英寸 (in)	毫米 (mm)	英寸 (in)	毫米 (mm)	英寸 (in)	毫米 (mm)	英寸 (in)	毫米 (mm)	英寸 (in)	毫米 (mm)	
-V-CWP4	1/4	0.55	14	0.79	20	0.31	8	1.02	26	0.82	20.8	3000
-V-CWP6	3/8	0.67	17	0.94	24	0.39	10	1.10	28	0.94	23.8	3000
-V-CWP8	1/2	0.85	21.7	1.14	29	0.59	15	1.18	30	1.18	30	3000
-V-CWP12	3/4	1.06	27	1.40	35.5	0.79	20	1.42	36	1.30	33.0	3000
-V-CWP16	1	1.33	33.8	1.72	43.8	1.02	26	1.50	38	1.50	38.0	3000
-V-CWP20	1 1/4	1.67	42.5	2.09	53.1	1.34	34	1.73	44	1.81	46.0	3000
-V-CWP24	1 1/2	1.91	48.6	2.35	59.6	1.57	40	1.89	48	1.97	50	3000
-V-CWP4-X	1/4	0.55	14	0.87	22	0.24	6	1.02	26	0.94	23.8	3000
-V-CWP6-X	3/8	0.67	17	1.06	27	0.31	8	1.10	28	1.06	27	6000
-V-CWP8-X	1/2	0.85	21.7	1.30	33	0.43	11	1.18	30	1.18	30	6000
-V-CWP12-X	3/4	1.06	27	1.54	39	0.58	14.8	1.42	36	1.30	33.0	6000
-V-CWP16-X	1	1.33	33.8	1.89	48	0.79	20	1.50	38.0	1.81	46.0	6000
-V-CWP20-X	1 1/4	1.67	42.5	2.24	57	1.13	28.7	1.73	44	1.97	50	6000
-V-CWP24-X	1 1/2	1.91	48.6	2.52	64	1.31	33.2	1.89	48	2.28	58	6000

后面加-x为加厚型

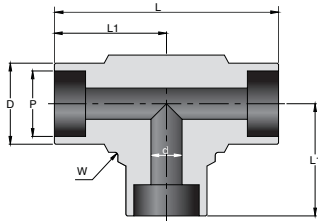

Pipe公称管承插焊三通

基本订货号 Order information	DN (in)	P		D		d		L		L1		W		压力等级 PSL
		英寸 (in)	毫米 (mm)	英寸 (in)	毫米 (mm)	英寸 (in)	毫米 (mm)	英寸 (in)	毫米 (mm)	英寸 (in)	毫米 (mm)	英寸 (in)	毫米 (mm)	
-T-CWP4	1/4	0.55	14	0.79	20	0.31	8	2.05	52	1.02	26	0.82	20.8	3000
-T-CWP6	3/8	0.67	17	0.94	24	0.39	10	2.20	56	1.10	28	0.94	23.8	3000
-T-CWP8	1/2	0.85	21.7	1.14	29	0.59	15	2.36	60	1.18	30	1.18	30	3000
-T-CWP12	3/4	1.06	27	1.40	35.5	0.79	20	2.83	72	1.42	36	1.30	33.0	3000
-T-CWP16	1	1.33	33.8	1.72	43.8	1.02	26	2.99	76	1.50	38	1.50	38.0	3000
-T-CWP20	1 1/4	1.67	42.5	2.09	53.1	1.34	34	3.46	88	1.73	44	1.81	46.0	3000
-T-CWP24	1 1/2	1.91	48.6	2.35	59.6	1.57	40	3.78	96	1.89	48	1.97	50	3000
-T-CWP4-X	1/4	0.55	14	0.87	22	0.24	6	2.05	52	1.02	26	0.94	23.8	3000
-T-CWP6-X	3/8	0.67	17	1.06	27	0.31	8	2.20	56	1.10	28	1.06	27	6000
-T-CWP8-X	1/2	0.85	21.7	1.30	33	0.43	11	2.36	60	1.18	30	1.18	30	6000
-T-CWP12-X	3/4	1.06	27	1.54	39	0.58	14.8	2.83	72	1.42	36	1.30	33.0	6000
-T-CWP16-X	1	1.33	33.8	1.89	48	0.79	20	2.99	76	1.50	38	1.81	46.0	6000
-T-CWP20-X	1 1/4	1.67	42.5	2.24	57	1.13	28.7	3.46	88	1.73	44	1.97	50	6000
-T-CWP24-X	1 1/2	1.91	48.6	2.52	64	1.31	33.2	3.78	96	1.89	48	2.28	58	6000

后面加-x为加厚型

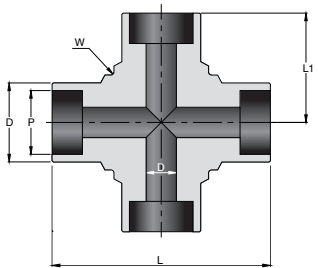

Pipe公称管承插焊四通

基本订货号 Order information	DN (in)	P		D		d		L		L1		W		压力等级 PSL
		英寸 (in)	毫米 (mm)	英寸 (in)	毫米 (mm)	英寸 (in)	毫米 (mm)	英寸 (in)	毫米 (mm)	英寸 (in)	毫米 (mm)	英寸 (in)	毫米 (mm)	
-H-CWP4	1/4	0.55	14	0.79	20	0.31	8	2.05	52	1.02	26	0.82	20.8	3000
-H-CWP6	3/8	0.67	17	0.94	24	0.39	10	2.20	56	1.10	28	0.94	23.8	3000
-H-CWP8	1/2	0.85	21.7	1.14	29	0.59	15	2.36	60	1.18	30	1.18	30	3000
-H-CWP12	3/4	1.06	27	1.40	35.5	0.79	20	2.83	72	1.42	36	1.30	33.0	3000
-H-CWP16	1	1.33	33.8	1.72	43.8	1.02	26	2.99	76	1.50	38	1.50	38.0	3000
-H-CWP20	1 1/4	1.67	42.5	2.09	53.1	1.34	34	3.46	88	1.73	44	1.81	46.0	3000
-H-CWP24	1 1/2	1.91	48.6	2.35	59.6	1.57	40	3.78	96	1.89	48	1.97	50	3000
-H-CWP4-X	1/4	0.55	14	0.87	22	0.24	6	2.05	52	1.02	26	0.94	23.8	3000
-H-CWP6-X	3/8	0.67	17	1.06	27	0.31	8	2.20	56	1.10	28	1.06	27	6000
-H-CWP8-X	1/2	0.85	21.7	1.30	33	0.43	11	2.36	60	1.18	30	1.18	30	6000
-H-CWP12-X	3/4	1.06	27	1.54	39	0.58	14.8	2.83	72	1.42	36	1.30	33.0	6000
-H-CWP16-X	1	1.33	33.8	1.89	48	0.79	20	2.99	76	1.50	38	1.81	46.0	6000
-H-CWP20-X	1 1/4	1.67	42.5	2.24	57	1.13	28.7	3.46	88	1.73	44	1.97	50	6000
-H-CWP24-X	1 1/2	1.91	48.6	2.52	64	1.31	33.2	3.78	96	1.89	48	2.28	58	6000

后面加-x为加厚型

Pipe公称管承插焊半管接头

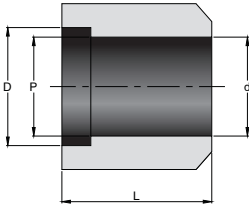

基本订货号 Order information	DN (in)	P		D		d		L		压力等级 PSL
		英寸 (in)	毫米 (mm)	英寸 (in)	毫米 (mm)	英寸 (in)	毫米 (mm)	英寸 (in)	毫米 (mm)	
-CWPB4	1/4	0.55	14	0.79	20	0.31	8	0.87	22	3000
-CWPB6	3/8	0.67	17	0.94	24	0.39	10	1.02	26	3000
-CWPB8	1/2	0.85	21.7	1.14	29	0.59	15	1.26	32	3000
-CWPB12	3/4	1.06	27	1.40	35.5	0.79	20	1.42	36	3000
-CWPB16	1	1.33	33.8	1.72	43.8	1.02	26	1.65	42	3000
-CWPB20	1 1/4	1.67	42.5	2.09	53.1	1.34	34	1.81	46	3000
-CWPB24	1 1/2	1.91	48.6	2.35	59.6	1.57	40	1.97	50	3000
-CWPB4-X	1/4	0.55	14	0.87	22	0.24	6	0.87	22	3000
-CWPB6-X	3/8	0.67	17	1.06	27	0.31	8	1.02	26	6000
-CWPB8-X	1/2	0.85	21.7	1.30	33	0.43	11	1.26	32	6000
-CWPB12-X	3/4	1.06	27	1.54	39	0.58	14.8	1.42	36	6000
-CWPB16-X	1	1.33	33.8	1.89	48	0.79	20	1.65	42	6000
-CWPB20-X	1 1/4	1.67	42.5	2.24	57	1.13	28.7	1.81	46	6000
-CWPB24-X	1 1/2	1.91	48.6	2.52	64	1.31	33.2	1.97	50	6000

Pipe公称管承插焊管帽

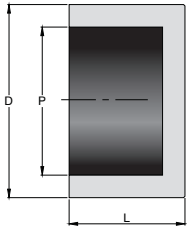

基本订货号 Order information	DN (in)	P		D		L		压力等级 PSL
		英寸 (in)	毫米 (mm)	英寸 (in)	毫米 (mm)	英寸 (in)	毫米 (mm)	
-DWPM4	1/4	0.55	14	0.79	20	0.55	14	3000
-DWPM6	3/8	0.67	17	0.94	24	0.63	16	3000
-DWPM8	1/2	0.85	21.7	1.14	29	0.71	18	3000
-DWPM12	3/4	1.06	27	1.40	35.5	0.83	21	3000
-DWPM16	1	1.33	33.8	1.72	43.8	0.91	23	3000
-DWPM20	1 1/4	1.67	42.5	2.09	53.1	0.98	25	3000
-DWPM24	1 1/2	1.91	48.6	2.35	59.6	1.10	28	3000
-DWPM4-X	1/4	0.55	14	0.87	22	0.59	15	6000
-DWPM6-X	3/8	0.67	17	1.06	27	0.71	18	6000
-DWPM8-X	1/2	0.85	21.7	1.30	33	0.79	20	6000
-DWPM12-X	3/4	1.06	27	1.54	39	0.91	23	6000
-DWPM16-X	1	1.33	33.8	1.89	48	1.02	26	6000
-DWPM20-X	1 1/4	1.67	42.5	2.24	57	1.14	29	6000
-DWPM24-X	1 1/2	1.91	48.6	2.52	64	1.26	32	6000

Pipe公称管承插焊活接

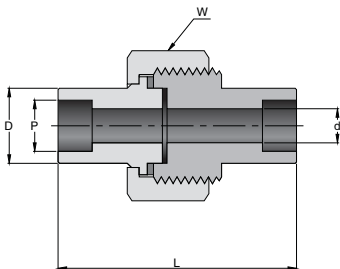

基本订货号 Order information	DN (in)	P		D		d		L		W		压力等级 PSL
		英寸 (in)	毫米 (mm)	英寸 (in)	毫米 (mm)	英寸 (in)	毫米 (mm)	英寸 (in)	毫米 (mm)	英寸 (in)	毫米 (mm)	
-HJ-CWP-4	1/4	0.55	14	0.79	20	0.31	8	1.57	40	1.57	40	3000
-HJ-CWP-6	3/8	0.67	17	0.94	24	0.39	10	1.73	44	1.73	44	3000
-HJ-CWP-8	1/2	0.85	21.7	1.14	29	0.59	15	1.97	50	1.97	50	3000
-HJ-CWP-12	3/4	1.06	27	1.40	35.5	0.79	20	2.28	58	2.36	60	3000
-HJ-CWP-16	1	1.33	33.8	1.69	42.8	1.02	26	2.44	62	2.76	70	3000
-HJ-CWP-20	1 1/4	1.67	42.5	2.09	53.1	1.34	34	2.83	72	3.15	80	3000
-HJ-CWP-24	1 1/2	1.91	48.6	2.35	59.6	1.57	40	2.99	76	3.54	90	6000

Tube卡套管对焊

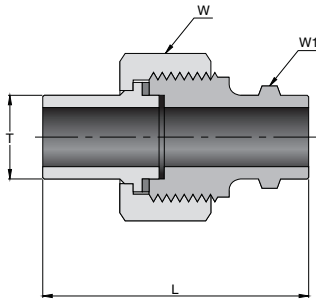

Tube卡套管对焊活接

基本订货号 Order information	DN (in)	T		W		W1		L		压力等级 PSL
		英寸 (in)	毫米 (mm)	英寸 (in)	毫米 (mm)	英寸 (in)	毫米 (mm)	英寸 (in)	毫米 (mm)	
-HJ-DWT10M	6	0.39	10	1.18	30	0.55	14	2.20	56	4800
-HJ-DWT14M	8	0.55	14	1.42	36	0.67	17	3.07	78	4800
-HJ-DWT18M	10	0.71	18	1.54	39	0.87	22	3.39	86	4800
-HJ-DWT22M	15	0.87	22	1.61	41	0.94	24	3.62	92	4800
-HJ-DWT27M	20	1.06	27	1.81	46	1.18	30	3.94	100	4800
-HJ-DWT34M	25	1.34	34	2.17	55	1.42	36	4.33	110	4800

Tube卡套管对焊变径直通

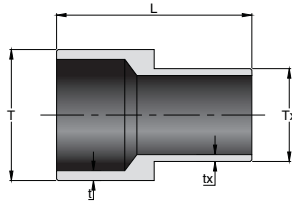

基本订货号 Order information	T		Tx		t		L		压力等级 PSL
	英寸 (in)	毫米 (mm)	英寸 (in)	毫米 (mm)	英寸 (in)	毫米 (mm)	英寸 (in)	毫米 (mm)	
-U-DWT6-DWT4	3/8	0.9	1/4	0.9	0.035	0.9	1.18	30	3600
-U-DWT8-DWT4	1/2	1.2	1/4	1.2	0.049	1.2	1.26	32	3300
-U-DWT8-DWT6	1/2	1.2	3/8	1.2	0.049	1.2	1.34	34	3300
-U-DWT12-DWT8	3/4	1.2	1/2	1.2	0.049	1.2	1.42	36	2400
-U-DWT16-DWT8	1	1.7	1/2	1.7	0.049	1.2	1.50	38	2400
-U-DWT16-DWT12	1	1.7	3/4	1.7	0.049	1.2	1.50	38	2100
-U-DWT10M-DWT6M	10	1.0	6	1.0	0.039	1.0	1.18	30	3500
-U-DWT10M-DWT8M	10	1.0	8	1.0	0.039	1.0	1.18	30	3500
-U-DWT12M-DWT6M	12	1.0	6	1.0	0.039	1.0	1.26	32	3100
-U-DWT12M-DWT8M	12	1.0	8	1.0	0.039	1.0	1.26	32	3100
-U-DWT12M-DWT10M	12	1.0	10	1.0	0.039	1.0	1.34	34	3100
-U-DWT18M-DWT6M	18	1.5	6	1.5	0.059	1.5	1.42	36	2900
-U-DWT18M-DWT12M	18	1.5	12	1.5	0.059	1.5	1.50	38	2900

Tube卡套管对焊45° 接头

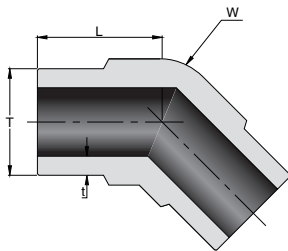

基本订货号 Order information	T		t		L		W		压力等级 PSL
	英寸 (in)	毫米 (mm)	英寸 (in)	毫米 (mm)	英寸 (in)	毫米 (mm)	英寸 (in)	毫米 (mm)	
-V-DWT2	1/8	0.7	0.028	0.7	0.51	13	0.31	7.9	5500
-V-DWT4	1/4	0.9	0.035	0.9	0.63	16	0.37	9.5	5100
-V-DWT6	3/8	0.9	0.035	0.9	0.75	19	0.50	12.7	3300
-V-DWT8	1/2	1.2	0.049	1.2	0.83	21	0.56	14.2	3700
-V-DWT12	3/4	1.2	0.049	1.2	0.98	25	0.82	20.8	3100
-V-DWT16	1	1.7	0.065	1.7	1.10	28	1.06	27	2800
-V-DWT6M	6	1.0	0.039	1.0	0.51	13	0.31	7.9	6000
-V-DWT8M	8	1.0	0.039	1.0	0.63	16	0.37	9.5	4500
-V-DWT10M	10	1.0	0.039	1.0	0.75	19	0.50	12.7	3400
-V-DWT12M	12	1.0	0.039	1.0	0.83	21	0.56	14.2	2900
-V-DWT14M	14	1.5	0.039	1.5	0.91	23	0.69	17.4	2900
-V-DWT16M	16	1.5	0.059	1.5	0.94	24	0.69	17.4	2900
-V-DWT18M	18	1.5	0.059	1.5	0.98	25	0.75	19	2800

Tupe卡套管对焊直角

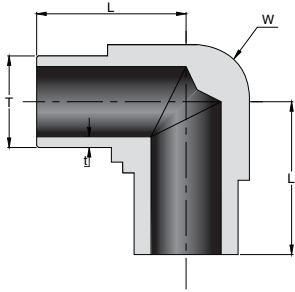

基本订货号	T	t		L		W		压力等级
Order information	in/mm	英寸 (in)	毫米 (mm)	英寸 (in)	毫米 (mm)	英寸 (in)	毫米 (mm)	PSL
-L-DWT2	1/8	0.028	0.7	0.51	13	0.31	7.9	5500
-L-DWT4	1/4	0.035	0.9	0.63	16	0.37	9.5	5100
-L-DWT6	3/8	0.035	0.9	0.75	19	0.50	12.7	3300
-L-DWT8	1/2	0.049	1.2	0.83	21	0.56	14.2	3700
-L-DWT12	3/4	0.049	1.2	0.98	25	0.82	20.8	3100
-L-DWT16	1	0.065	1.7	1.10	28	1.06	27	2800
-L-DWT6M	6	0.039	1.0	0.51	13	0.31	7.9	6000
-L-DWT8M	8	0.039	1.0	0.63	16	0.37	9.5	4500
-L-DWT10M	10	0.039	1.0	0.75	19	0.50	12.7	3400
-L-DWT12M	12	0.039	1.0	0.83	21	0.56	14.2	2900
-L-DWT14M	14	0.059	1.5	0.91	23	0.69	17.4	2900
-L-DWT16M	16	0.059	1.5	0.94	24	0.69	17.4	2900
-L-DWT18M	18	0.059	1.5	0.98	25	0.75	19	2800

Tupe卡套管对焊三通

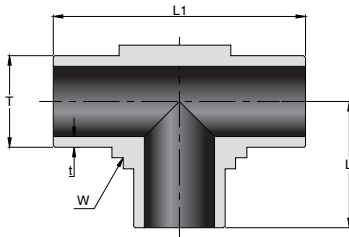

基本订货号	T	t		L		L1		W		压力等级
Order information	in/mm	英寸 (in)	毫米 (mm)	英寸 (in)	毫米 (mm)	英寸 (in)	毫米 (mm)	英寸 (in)	毫米 (mm)	PSL
-T-DWT2	1/8	0.028	0.7	0.51	13	1.02	26	0.31	7.9	5500
-T-DWT4	1/4	0.035	0.9	0.63	16	1.26	32	0.37	9.5	5100
-T-DWT6	3/8	0.035	0.9	0.75	19	1.50	48	0.50	12.7	3300
-T-DWT8	1/2	0.049	1.2	0.83	21	1.65	42	0.56	14.2	3700
-T-DWT12	3/4	0.049	1.2	0.98	25	1.97	50	0.82	20.8	3100
-T-DWT16	1	0.065	1.7	1.10	28	2.20	56	1.06	27	2800
-T-DWT6M	6	0.039	1.0	0.51	13	1.02	26	0.31	7.9	6000
-T-DWT8M	8	0.039	1.0	0.63	16	1.26	32	0.37	9.5	4500
-T-DWT10M	10	0.039	1.0	0.75	19	1.50	48	0.50	12.7	3400
-T-DWT12M	12	0.039	1.0	0.83	21	1.65	42	0.56	14.2	2900
-T-DWT14M	14	0.059	1.5	0.91	23	1.81	46	0.69	17.4	2900
-T-DWT16M	16	0.059	1.5	0.94	24	1.89	48	0.69	17.4	2900
-T-DWT18M	18	0.059	1.5	0.98	25	1.97	50	0.75	19	2800

Tupe卡套管对焊四通

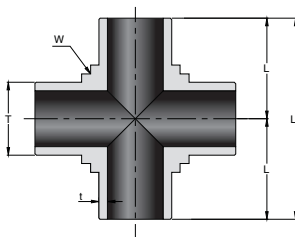

基本订货号	T	t		L		L1		W		压力等级
Order information	in/mm	英寸 (in)	毫米 (mm)	英寸 (in)	毫米 (mm)	英寸 (in)	毫米 (mm)	英寸 (in)	毫米 (mm)	PSL
-H-DWT2	1/8	0.028	0.7	0.51	13	1.02	26	0.31	7.9	5500
-H-DWT4	1/4	0.035	0.9	0.63	16	1.26	32	0.37	9.5	5100
-H-DWT6	3/8	0.035	0.9	0.75	19	1.50	48	0.50	12.7	3300
-H-DWT8	1/2	0.049	1.2	0.83	21	1.65	42	0.56	14.2	3700
-H-DWT12	3/4	0.049	1.2	0.98	25	1.97	50	0.82	20.8	3100
-H-DWT16	1	0.065	1.7	1.10	28	2.20	56	1.06	27	2800
-H-DWT6M	6	0.039	1.0	0.51	13	1.02	26	0.31	7.9	6000
-H-DWT8M	8	0.039	1.0	0.63	16	1.26	32	0.37	9.5	4500
-H-DWT10M	10	0.039	1.0	0.75	19	1.50	48	0.50	12.7	3400
-H-DWT12M	12	0.039	1.0	0.83	21	1.65	42	0.56	14.2	2900
-H-DWT14M	14	0.059	1.5	0.91	23	1.81	46	0.69	17.4	2900
-H-DWT16M	16	0.059	1.5	0.94	24	1.89	48	0.69	17.4	2900
-H-DWT18M	18	0.059	1.5	0.98	25	1.97	50	0.75	19	2800

Tupe卡套管对焊

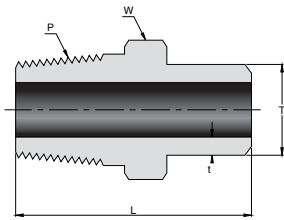

Tupe卡套管对焊转NPT外螺纹直通

基本订货号 Order information	T in/mm	t		P (NPT)	L		W		压力等级 PSL
		英寸 (in)	毫米 (mm)		英寸 (in)	毫米 (mm)	英寸 (in)	毫米 (mm)	
-U-T2-DWT4	1/4	0.049	1.2	1/8	1.02	26	0.44	11.1	3250
-U-T2-DWT6	3/8	0.049	1.2	1/8	1.14	29	0.44	11.1	2500
-U-T4-DWT6	3/8	0.049	1.2	1/4	1.26	32	0.56	14.2	2500
-U-T2-DWT8	1/2	0.065	1.7	1/8	1.13	33	0.56	14.2	2400
-U-T4-DWT8	1/2	0.065	1.7	1/4	1.46	37	0.56	14.2	2100
-U-T4-DWT12	3/4	0.095	2.4	1/4	1.69	43	0.87	22.2	2000
-U-T6-DWT12	3/4	0.095	2.4	3/8	1.77	45	0.87	22.2	2000
-U-T8-DWT12	3/4	0.095	2.4	1/2	1.89	48	0.87	22.2	1800
-U-T8-DWT16	1	0.109	2.8	1/2	2.09	53	1.06	27.0	1800
-U-T2-DWT8M	8	0.079	2.0	1/8	1.02	26	0.44	11.1	4000
-U-T4-DWT8M	8	0.079	2.0	1/4	1.18	30	0.56	14.2	3800
-U-T2-DWT10M	10	0.079	2.0	1/8	1.18	30	0.56	14.2	3800
-U-T4-DWT10M	10	0.079	2.0	1/4	1.26	32	0.56	14.2	3700
-U-T4-DWT14M	14	0.098	2.5	1/4	1.50	48	0.62	15.8	3560
-U-T6-DWT14M	14	0.098	2.5	3/8	1.57	40	0.69	17.4	3560
-U-T6-DWT16M	16	0.118	3.0	3/8	1.69	43	0.69	17.4	3650
-U-T8-DWT16M	16	0.118	3.0	1/2	1.81	46	0.87	22.2	3650
-U-T6-DWT20M	20	0.157	4.0	3/8	1.85	47	0.87	22.2	3650
-U-T8-DWT20M	20	0.157	4.0	1/2	1.97	50	0.87	22.2	3650

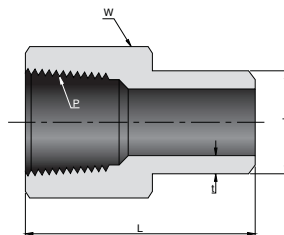

Tupe卡套管对焊转NPT内螺纹直通

基本订货号 Order information	T in/mm	t		P (NPT)	L		W		压力等级 PSL
		英寸 (in)	毫米 (mm)		英寸 (in)	毫米 (mm)	英寸 (in)	毫米 (mm)	
-U-TF2-DWT6	3/8	0.049	1.2	1/8	1.02	26	0.56	14.2	2600
-U-TF2-DWT8	1/2	0.065	1.7	1/8	1.14	29	0.56	14.2	2600
-U-TF2-DWT10	5/8	0.083	2.1	1/8	1.26	32	0.69	17.4	2100
-U-TF4-DWT10	5/8	0.083	2.1	1/4	1.34	34	0.75	19.0	2100
-U-TF4-DWT12	3/4	0.095	2.4	1/4	1.57	40	0.87	22.2	2000
-U-TF6-DWT12	3/4	0.095	2.4	3/8	1.69	43	0.87	22.2	2000
-U-TF6-DWT16	1	0.109	2.8	3/8	1.89	48	1.06	27.0	1800
-U-TF8-DWT16	1	0.109	2.8	1/2	2.09	53	1.06	27.0	1800
-U-TF2-DWT8M	8	0.079	2.0	1/8	1.02	26	0.56	14.2	3000
-U-TF2-DWT10M	10	0.079	2.0	1/8	1.10	28	0.56	14.2	3000
-U-TF4-DWT12M	12	0.094	2.4	1/4	1.26	32	0.69	17.4	3200
-U-TF4-DWT14M	14	0.098	2.5	1/4	1.42	36	0.69	17.4	3200
-U-TF6-DWT16M	16	0.118	3.0	3/8	1.57	40	0.87	22.2	3000
-U-TF6-DWT18M	18	0.118	3.0	3/8	1.69	43	0.87	22.2	3000
-U-TF6-DWT20M	20	0.157	4.0	3/8	1.89	48	0.87	22.2	2500
-U-TF8-DWT22M	22	0.157	4.0	1/2	1.97	50	1.06	27.0	2500
-U-TF8-DWT25M	25	0.177	4.5	1/2	2.09	53	1.06	27.0	2500



温州金柠檬流体控制有限公司

地址:温州经济技术开发区滨海园区明珠路655号

电话:86-0577-85785881/85785882/85785883

传真:86-0577-85981355

网址:[www. goldlemon. cn](http://www.goldlemon.cn)

邮编:325025